

4

3

2

1

F

F

E

E

D

D

C

C

B

B

A

A

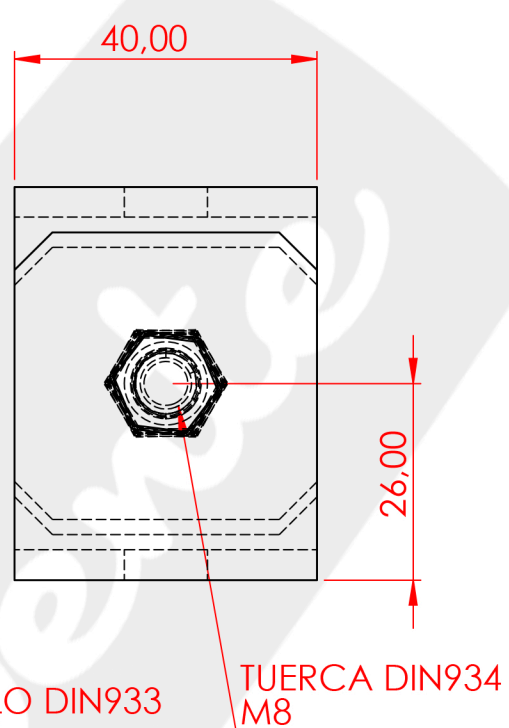
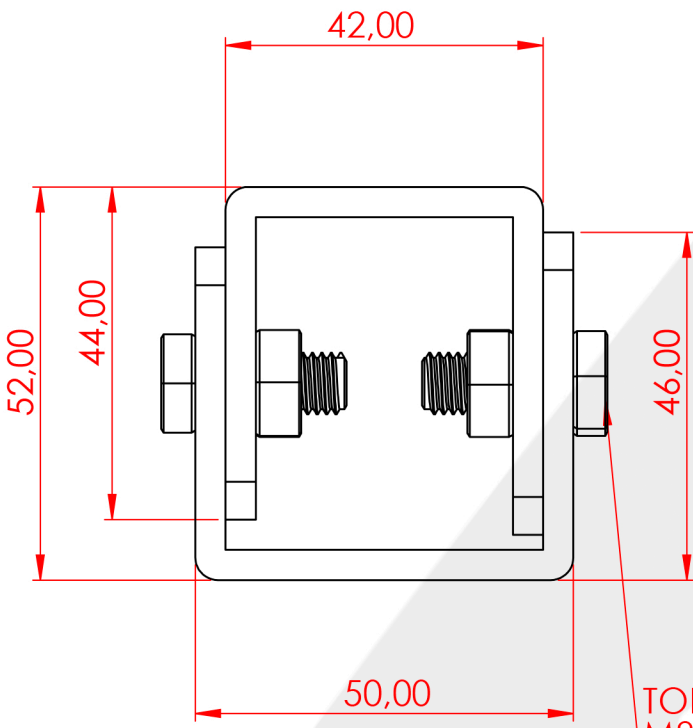

TORNILLO DIN933
M8 X 15

TUERCA DIN934
M8

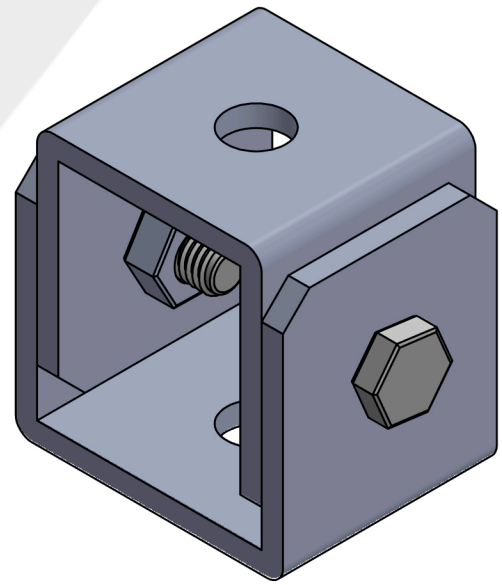
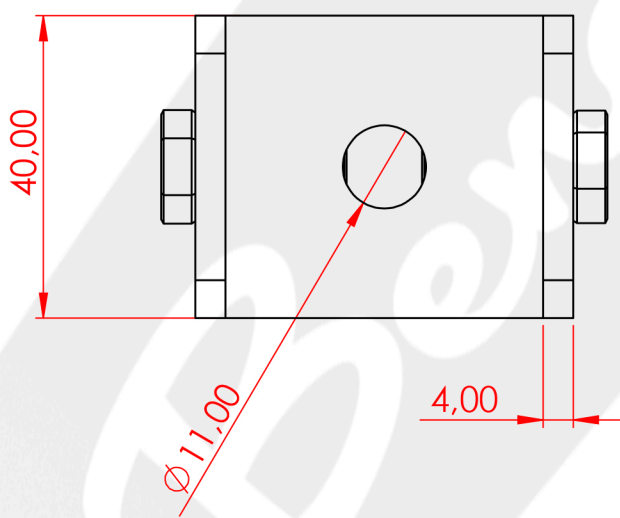

SI NO SE INDICA LO CONTRARIO:
LAS COTAS SE EXPRESAN EN MM
ACABADO SUPERFICIAL:
TOLERANCIAS: **UNE-EN**
LINEAL:
ANGULAR: **22678-1:1993**

ACABADO:
ZN BLANCO

REBARBAR Y
ROMPER ARISTAS
VIVAS

NO CAMBIE LA ESCALA

REVISIÓN

PLANO N°: C-0387/EDICIÓN 1

NOMBRE	FIRMA	FECHA
DIBUJ. P.BENAVENTE/13.12.23		
VERIF.		

TÍTULO:

**RÓTULA PARA MONTAJE DE
PERFILES STRUT**



MATERIAL:
DECA 4 MM

N.º DE DIBUJO

REF-05200002

A4

PESO:

ESCALA:1:1

HOJA 1 DE 1

4

3

2

1